



ИНТЕРНО

Република Србија
МИНИСТАРСТВО ПРОСВЕТЕ, НАУКЕ
И ТЕХНОЛОШКОГ РАЗВОЈА
ЗАВОД ЗА ВРЕДНОВАЊЕ КВАЛИТЕТА
ОБРАЗОВАЊА И ВАСПИТАЊА

ЗАЛЕПИТИ ИДЕНТИФИКАЦИОНУ
НАЛЕПНИЦУ

ЗАВРШНИ ИСПИТ НА КРАЈУ ОСНОВНОГ ОБРАЗОВАЊА И ВАСПИТАЊА
ФУНКЦИОНАЛНО ОСНОВНО ОБРАЗОВАЊЕ ОДРАСЛИХ

ТЕСТ

ИДЕНТИФИКАЦИОНИ ОБРАЗАЦ

ИМЕ, ИМЕ ЈЕДНОГ РОДИТЕЉА/ДРУГОГ ЗАКОНСКОГ ЗАСТУПНИКА, ПРЕЗИМЕ ПОЛАЗНИКА

ИДЕНТИФИКАЦИОНИ БРОЈ ПОЛАЗНИКА

--	--	--	--	--	--	--	--

ОСНОВНА ШКОЛА _____

МЕСТО _____

ОПШТИНА _____

ПОТПИС ДЕЖУРНОГ НАСТАВНИКА

УПУТСТВО ЗА РАД

- Тест који треба да решите има 30 задатака. За рад је предвиђено 120 минута.
- Тест садржи питања из српског језика, математике, природних и друштвених наука.
- Задатке не морате да радите према редоследу којим су дати.
- Током рада можете користити графитну оловку и гумицу.
- Коначне одговоре и поступак напишите плавом хемијском оловком.
- Одговор који је написан само графитном, црном хемијском или „пиши-бриши” оловком неће бити признат.
- У задацима са понуђеним одговорима неће бити признати преправљени одговори.
- Обратите пажњу на то да се задаци разликују по начину на који треба да дате одговор.

У неким задацима изабраћете тачан одговор тако што ћете обојити одговарајући кружић.

У задацима у којима постоји више тачних одговора потребно је обојити више кружића. Водите рачуна о томе да кружић мора бити обојен, јер ће само тако одговор бити признат.

ПРИМЕР ОБОЈЕНИХ КРУЖИЋА

У задатку са једним тачним одговором

Који је главни град Републике Србије?
Обој кружић испред тачног одговора.

- Нови Сад
- Београд
- Ниш
- Крушевац

У задатку са више тачних одговора

Обој **кружиће** испред израза чији је збир 5.

- 2 + 3
- 1 + 2
- 4 + 1
- 2 + 4
- 3 + 5

- Ако завршите раније, предајте тест и изађите.

Желимо вам много успеха на испиту!

1. Прочитајте одломак из дела *Мосџови* Иве Андрића, па одговорите на захтев.

Од свега што човек у животном нагону подиже и гради, ништа није у мојим очима боље и вредније од мостова. Они су важнији од кућа, светији, јер су општији, од храмова. Свачији и према сваком једнаки, корисни, подигнути увек смислено, на месту на ком се укрштава највећи број људских потреба, истрајнији су од других грађевина и не служе ничем што је тајно или зло.

Шта представља мост у наведеном одломку?

Обојте кружић испред тачног одговора.

- топлину породичног дома
- светост црквеног храма
- смисленост и трајност
- тајновитост и зло

2. У следећој табели дата је промена именице РОНИЛАЦ по падежима, у једнини и множини.

Падеж	Једнина	Множина
Номинатив	ронилац	рониоци
Генитив	рониоца	ронилаца
Датив	рониоцу	рониоцима
Акузатив	рониоца	рониоце
Вокатив	рониоче	рониоци
Инструментал	рониоцем	рониоцима
Локатив	о рониоцу	о рониоцима

Како гласи акузатив множине именице РОНИЛАЦ?

Одговор: _____

3. Обојте кружић испред реченице која је написана у складу са правилом о **писању великог слова**.

- Данашњи град Сремска митровица крије трагове некада раскошног римског града сирмијума.
- Данашњи град Сремска Митровица крије трагове некада раскошног римског града сирмијума.
- Данашњи град Сремска Митровица крије трагове некада раскошног римског града Сирмијума.
- Данашњи град Сремска митровица крије трагове некада раскошног римског града Сирмијума.

4. Којој **врсти** припада подвучена реч?

Крај планинских река расту миришљаве биљке.

Обојте кружић испред тачног одговора.

- придев глагол именица заменица

5. Обојте кружић испред реченице у којој је правилно употребљен глагол у 3. лицу множине презента (садашње време).

- Они раду на њиви.
 Они сеју жито.
 Они вучу сено.
 Они вољу математику.

6. Пред Вама је одредница из *Речника српскога језика*. Прочитајте значења речи **азбука**, а потом одговорите на захтев.

азбука и **азбука ж** (дат. -уци) **1. а.** сва слова у *писму* једној језика *поређана по ушврђеном редоследу, абецеди*; уп. алфавет: руска ~, грчка ~. **б.** сва слова у *кирилици* и *ћирилицы* *поређана по ушврђеном редоследу*. **2.** основна знања из *нећега*. • Брајева ~ *писмо* за *слепо* у облику *исцупчених шачака* које је *саставио Луис Брај*. Морзеова ~ *телеграфско писмо* које се *састоји* из *циртица* и *шачака*.

Под којим је бројем значење речи **азбука** употребљено у следећој реченици?

Хипократ је успоставио азбуку медицине.

Обојте кружић испред тачног одговора.

1. а. 1. б. 2.

7. Када је настао Душанов законик, најзначајнији правни документ српске средњовековне државе?

Обојте кружић испред тачног одговора.

- у 9. веку у 14. веку у 17. веку у 18. веку

8. Којем књижевном роду припада одломак из дела *Сиротио жгребе* Светлане Велмар Јанковић?

То је била његова, Маркова тајна. Пронашао је то склониште још прошлог лета док је трчао за једном шареном, необичном птицом. Никад такву птицу није видео и хтео је да открије где је гнездо. Летела је испред њега, али успорено, као да га је позивала да је следи.

Обојте кружић испред тачног одговора.

- лирика епика драма

9. Прочитајте одломак из дела *Стефаново дрво* Светлане Велмар Јанковић. Који **облик казивања** препознајете у наведеном одломку?

Шума је била густа и пуна тмине али тишина је била пријатељска. Сунчеви зраци су ипак где-где падали до самог тла, као крупни златници. Тле је било меко и мирисно. Из Стефана је полако чилела бојазан, почео је с пажњом да загледа свако дрво. Свако је, у ствари, било друкчије. Свако је имало нешто посебно и у начину на који је пуштало корење, и у начину на који је било израсло и обликовало грање и лишће, своју круну. Било је ту врло старог дрвећа, али и младог.

Обојте кружић испред тачног одговора.

- приповедање дијалог описивање

10. Прочитајте песму *Лаж* Јована Јовановића Змаја, па одговорите на захтев.

Да је плитко дно у лажи,
то већ свако зна.
Ја бих о њој друго реко:
да и нема дна.

Јер коме се год у њојзи
купат' допадне,
данас, сутра, прекосутра
у њој пропадне.

Обојте кружић испред реченице која описује тему песме.

- Песник пева о болу и несрећи због лажне љубави.
 Песник пева о неизвесној будућности која нас чека.
 Песник пева о неизмерној пропасти због лагања.
 Песник пева о значају слободе за борбу против лажи.

11. Марија треба да плати порез у износу од осам хиљада три стотине и тринаест динара. Како би требало да напише тај износ на уплатници?

Обојте кружић испред тачног одговора.

- 8 013 динара
 8 303 динара
 8 313 динара
 8 030 динара

12. Нови сто кошта 15 000 динара. Током акцијске недеље његова цена је снижена за 25 %. За колико динара је снижена цена овог стола током акцијске недеље?

Обојте кружић испред тачног одговора.

- 1 250 динара
 3 750 динара
 11 250 динара
 13 750 динара

13. На слици је приказана мапа једног дела града. Које су улице на мапи паралелне?

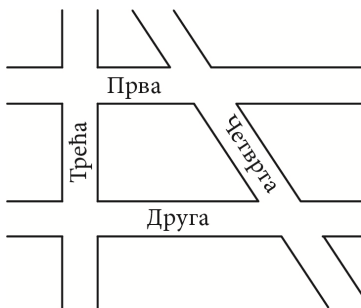

Обојте кружић испред тачног одговора.

- Прва и Друга
 Прва и Трећа
 Прва и Четврта
 Друга и Трећа
 Друга и Четврта
 Трећа и Четврта

14. На слици је приказана скица стана. Стан се састоји из две просторије. Под једне просторије је облика правоугаоника, а друге облика квадрата, димензија приказаних на слици. Колика је површина стана?

Обојте кружић испред тачног одговора.

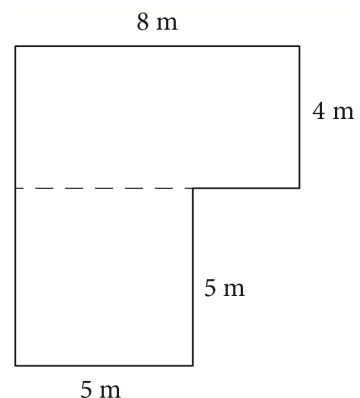

- 22 m²
 25 m²
 32 m²
 57 m²
 72 m²
 800 m²

15. Колико највише воде може да стане у акваријум облика квадра приказаног на слици?

Обојте кружић испред тачног одговора.

- 126 cm^3
 $1\,080 \text{ cm}^3$
 $1\,800 \text{ cm}^3$
 $2\,160 \text{ cm}^3$
 $5\,040 \text{ cm}^3$
 $10\,080 \text{ cm}^3$
 $64\,800 \text{ cm}^3$

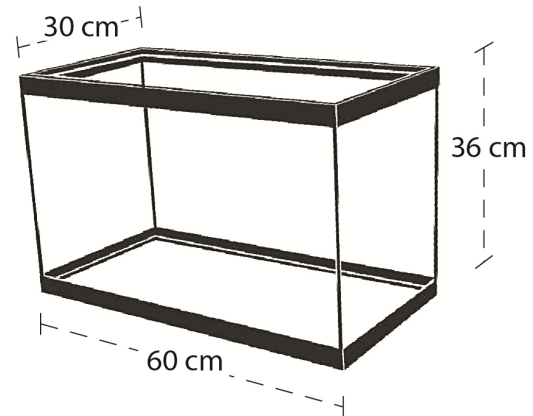

16. Обојте кружић испред тачног одговора.

Изразом $2 \cdot 2^4$ записан је израз:

- $2 \cdot 2 \cdot 4$
 $2 + 4 + 4 + 4 + 4$
 $2 \cdot 2 \cdot 2 \cdot 2 \cdot 2$
 $2 + 2 + 2 + 2 + 2$

17. Координате ресторана на мапи су (3, 1). Које су координате музеја?

Обојте кружић испред тачног одговора.

- (3, 1)
 (1, 3)
 (4, 2)
 (2, 4)
 (2, 2)
 (4, 4)

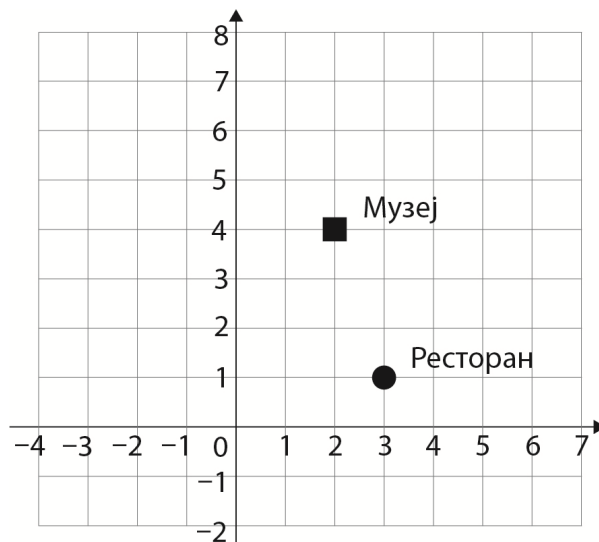

18. За учење италијанског језика Магдалена је од папира направила 250 картица облика трапеца. Дужине основица тог трапеца су 8,5 cm и 5,5 cm, а дужина висине трапеца је 4 cm. Колика је укупна површина ових картица?

Обојте кружић испред тачног одговора.

- 3 500 cm² 4 500 cm² 7 000 cm² 10 000 cm² 46 750 cm²

19. Два килограма ванилица и килограм кифлица са малинама Гоца је платила 2 000 динара. Ако купи два килограма кифлица са малинама и килограм ванилица, то ће је коштати 2 200 динара. Колико би Гоца требало да плати ако купи килограм ванилица и килограм кифлица са малинама?

Обојте кружић испред тачног одговора.

- 1 000 динара 1 100 динара 1 200 динара
 1 400 динара 2 800 динара 4 200 динара

20. За две Магдаленине торте по рецепту је потребно: 18 јаја, 18 кашика брашна, 9 кашика шећера, 390 g маслаца, 900 g шлага, 1,5 kg малина и пола килограма чоколаде.

За прославу Дана броја π Магдалени је наручено пет торти. Колико грама маслаца би Магдалена требала да употреби, према рецепту, за ових 5 торти?

Обојте кружић испред тачног одговора.

- 90 g 750 g 900 g
 975 g 1950 g 4500 g

21. Која сила приморава јабуку да са гране падне на земљу?

Обојте кружић испред тачног одговора.

- сила отпора ваздуха сила трења сила потиска сила гравитације

22. Обојте кружић испред тачног одговора.

Ако кажемо да се ауто креће „сто на сат“, то значи да он има брзину:

- $100 \frac{\text{m}}{\text{s}}$ $100 \frac{\text{km}}{\text{s}}$ $100 \frac{\text{km}}{\text{h}}$ $100 \frac{\text{m}}{\text{h}}$

23. Које састојке смеша можемо раздвојити цеђењем?

Обојте кружић испред тачног одговора.

- кухињску со и воду алкохол и воду песак и воду кухињски шећер и воду

24. Која је од наведених намирница извор протеина?

Обојте кружић испред тачног одговора.

- риба хлеб паприка мед

25. На који начин можете допринети очувању животне средине и уштеди енергије?

Обојте кружић испред тачног одговора.

- сечом дрвећа
- коришћењем пестицида
- раздвајањем отпада у посебне контејнере
- спаљивањем лишћа

26. Који орган је ендокрина жлезда која ствара хормон инсулин, а учествује и у процесу варења хране?

Обојте кружић испред тачног одговора.

- слезина желудац јетра гуштерача

27. Обојте кружић испод одговарајућег појма тако да тврдња буде тачна.

1. Лето у Србији почиње у: **јуну** / **јулу**

-

2. Лето се у Србији завршава у: **августу** / **септембру**

-

28. Где се налази Банат?

Обојте кружић испред тачног одговора.

- у Војводини у Шумадији у Поморављу у Подрињу

29. Ког датума се празнује Дан државности Републике Србије?

Обојте кружић испред тачног одговора.

1. маја 15. фебруара 27. јануара

30. Како се звао атентатор на Франца Фердинанда, који је извршио Сарајевски атентат 28. јуна 1914. године?

Обојте кружић испред тачног одговора.

- Степа Степановић
- Гаврило Принцип
- Живојин Мишић
- Никола Пашић

ПРАЗНА СТРАНА

Резултат на тесту

Функционално основно образовање одраслих

Напомена: Полазници НЕ попуњавају ову страну!

Укупан резултат на тесту
(од 0 до 60)

		,	
--	--	---	--

Комисија:

1. _____

2. _____

3. _____

Контролор:

4. _____

Резултат на нивоу задатка

Број задатка	Непопуњени	0 бодова	1 бод	2 бода
1.	<input type="checkbox"/>	<input type="checkbox"/>	<input type="checkbox"/>	<input type="checkbox"/>
2.	<input type="checkbox"/>	<input type="checkbox"/>	<input type="checkbox"/>	<input type="checkbox"/>
3.	<input type="checkbox"/>	<input type="checkbox"/>	<input type="checkbox"/>	<input type="checkbox"/>
4.	<input type="checkbox"/>	<input type="checkbox"/>	<input type="checkbox"/>	<input type="checkbox"/>
5.	<input type="checkbox"/>	<input type="checkbox"/>	<input type="checkbox"/>	<input type="checkbox"/>
6.	<input type="checkbox"/>	<input type="checkbox"/>	<input type="checkbox"/>	<input type="checkbox"/>
7.	<input type="checkbox"/>	<input type="checkbox"/>	<input type="checkbox"/>	<input type="checkbox"/>
8.	<input type="checkbox"/>	<input type="checkbox"/>	<input type="checkbox"/>	<input type="checkbox"/>
9.	<input type="checkbox"/>	<input type="checkbox"/>	<input type="checkbox"/>	<input type="checkbox"/>
10.	<input type="checkbox"/>	<input type="checkbox"/>	<input type="checkbox"/>	<input type="checkbox"/>
11.	<input type="checkbox"/>	<input type="checkbox"/>	<input type="checkbox"/>	<input type="checkbox"/>
12.	<input type="checkbox"/>	<input type="checkbox"/>	<input type="checkbox"/>	<input type="checkbox"/>
13.	<input type="checkbox"/>	<input type="checkbox"/>	<input type="checkbox"/>	<input type="checkbox"/>
14.	<input type="checkbox"/>	<input type="checkbox"/>	<input type="checkbox"/>	<input type="checkbox"/>
15.	<input type="checkbox"/>	<input type="checkbox"/>	<input type="checkbox"/>	<input type="checkbox"/>
16.	<input type="checkbox"/>	<input type="checkbox"/>	<input type="checkbox"/>	<input type="checkbox"/>
17.	<input type="checkbox"/>	<input type="checkbox"/>	<input type="checkbox"/>	<input type="checkbox"/>
18.	<input type="checkbox"/>	<input type="checkbox"/>	<input type="checkbox"/>	<input type="checkbox"/>
19.	<input type="checkbox"/>	<input type="checkbox"/>	<input type="checkbox"/>	<input type="checkbox"/>
20.	<input type="checkbox"/>	<input type="checkbox"/>	<input type="checkbox"/>	<input type="checkbox"/>
21.	<input type="checkbox"/>	<input type="checkbox"/>	<input type="checkbox"/>	<input type="checkbox"/>
22.	<input type="checkbox"/>	<input type="checkbox"/>	<input type="checkbox"/>	<input type="checkbox"/>
23.	<input type="checkbox"/>	<input type="checkbox"/>	<input type="checkbox"/>	<input type="checkbox"/>
24.	<input type="checkbox"/>	<input type="checkbox"/>	<input type="checkbox"/>	<input type="checkbox"/>
25.	<input type="checkbox"/>	<input type="checkbox"/>	<input type="checkbox"/>	<input type="checkbox"/>
26.	<input type="checkbox"/>	<input type="checkbox"/>	<input type="checkbox"/>	<input type="checkbox"/>
27.	<input type="checkbox"/>	<input type="checkbox"/>	<input type="checkbox"/>	<input type="checkbox"/>
28.	<input type="checkbox"/>	<input type="checkbox"/>	<input type="checkbox"/>	<input type="checkbox"/>
29.	<input type="checkbox"/>	<input type="checkbox"/>	<input type="checkbox"/>	<input type="checkbox"/>
30.	<input type="checkbox"/>	<input type="checkbox"/>	<input type="checkbox"/>	<input type="checkbox"/>

Упишите ✕ на одговарајуће место.